

拆卸

- 戴上手套保护双手。
- 注意不要损坏车身表面和其他部件。

1. 拆卸下列部件：
 - A. 第二排座椅总成
 - B. 第三排座椅总成
 - C. 后门槛装饰板
 - D. 后横向装饰板
 - E. 行李箱侧面装饰板
 - F. C立柱装饰板
 - G. 后立柱装饰板
2. 拧下后扇形板固定玻璃(A)固定螺母。

规定扭矩：

5.9~6.4N·m(0.6~0.65kgf·m, 4.3~4.7lb·ft)

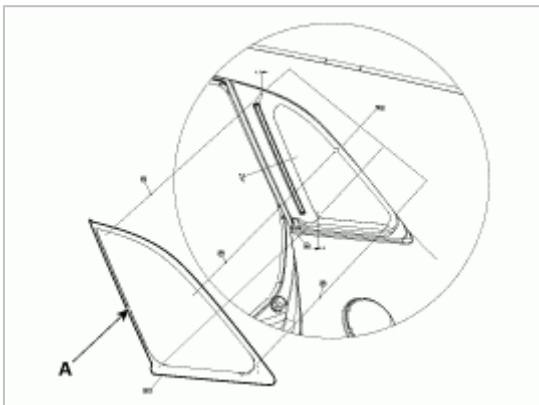

3. 使用密封胶切断工具(09861-31100)切断密封胶。

- 不要刮掉车身漆面：损坏漆面会妨碍适当粘接。
- 从车身上拆卸橡胶挡板和紧固件。
- 涂漆前，遮盖周围的表面。

4. 拆卸扇形板固定玻璃。

安装

1. 在整个后扇形板固定玻璃凸缘周围的粘合表面上用刮刀均匀刮掉约2mm(0.08in.)厚度的旧密封胶。
 - A. 不要刮掉车身漆面：损坏漆面会妨碍适当粘接。
 - B. 涂漆前，遮盖周围的表面。
 - C. 拆卸车身上的紧固件。
2. 用沾有酒精的海绵清洁车身焊接表面。清洁后，让清洁表面远离机油，润滑脂和水。
3. 使用海绵，在后车窗固定玻璃边缘周围涂抹一层薄的玻璃底漆。然后用纱布或粗棉布轻轻擦去：
 - A. 不要给后扇形板固定玻璃涂抹车身底漆，且不要混淆玻璃和车身底漆海绵。

- B. 不要用手触摸底漆表面。如果触摸，密封胶就不会适当粘在后扇形板固定玻璃上，会造成安装后扇形板固定玻璃后出现泄漏。
- C. 不让水、灰尘和研磨材料与底漆表面接触。
- 4. 使用海绵，在后周围遗留的最初密封胶上涂抹一层薄的车身底漆。至少使车身底漆干燥10分钟。
 - A. 不要在车身上涂抹玻璃底漆，并且注意不要混合玻璃和车身底漆。
 - B. 不要用手触摸底漆的表面。
- 5. 把没有气泡的密封胶放入管壳内，确保持续输送。如图示，把密封胶管壳放入密封胶枪内，并把密封胶挤到扇形车窗固定玻璃(A)边缘周围，涂抹玻璃底漆后30分钟内涂抹密封胶，每个角上涂的密封胶应稍厚一点。

规定扭矩:

5.9~6.4N•m(0.6~0.65kgf•m, 4.3~4.7lb•ft)



- 6. 安装后扇形板玻璃。
- 7. 密封胶至少干燥一小时，然后向后门窗上喷水并检查是否泄漏。标记泄漏区域，待后门窗干燥后用密封胶密封。后门窗安装结束后，把车辆停放在平整的地面至少4小时以上。如果想要在最初的4小时内使用车辆，这段时间内应低速行驶。
- 8. 重新安装所有剩余的拆卸部件
- 9. 安装下列项目。
 - A. 后立柱装饰板
 - B. C立柱装饰板
 - C. 行李箱侧面装饰板
 - D. 后横向装饰板
 - E. 后门槛装饰板
 - F. 第三排座椅总成
 - G. 第二排座椅总成